

对采购本产品表示真挚的感谢！为了使用安全，请妥善保管此“使用说明书”。

产品式样

■气动柔性定位器(销子)

圆锥型

用于需要进行定位的部位

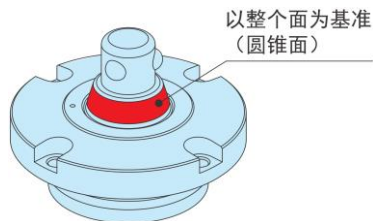

<型号>
AMWF40-W-T / AMWF50-W-T

直柱型

用于不需要进行定位的部位

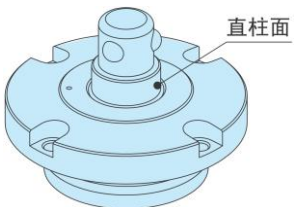

<型号>
AMWF40-W-S / AMWF50-W-S

型 号	附件O形环	使用压 (MPa) 注)	夹紧力 (kN)
AMWF-W-T 40	P4 (JIS)	0.5	4
AMWF-W-S 50	P5 (JIS)		6.3

气压为0MPa时的夹紧力(弹簧夹紧力)

- AMWF40型 . . . 1.2kN
- AMWF50型 . . . 1.8kN

注) 松开时所需的最低动作压为0.45MPa。

最大使用压为1MPa。

■气动柔性定位器(套子)

圆锥型

用于需要进行定位的部位
基准的定位

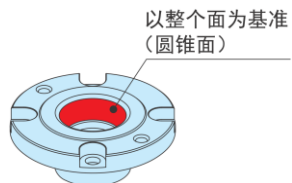

<型号>
AMWF40-BU-T
AMWF50-BU-T

菱型

用于需要进行定位的部位
1方向的定位(旋转方向)

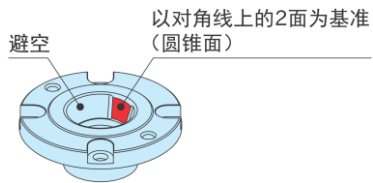

<型号>
AMWF40-BU-D
AMWF50-BU-D

直柱型

用于不需要进行定位的部位

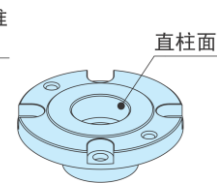

<型号>
AMWF40-BU-S
AMWF50-BU-S

使用方法

■销子和套子的配置

配置2个时

套子(圆锥型)

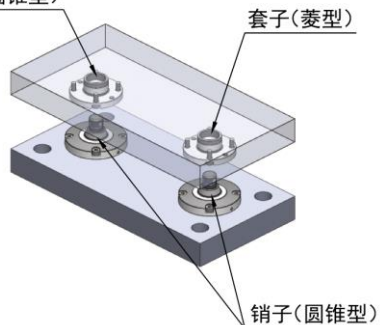

配置4个时

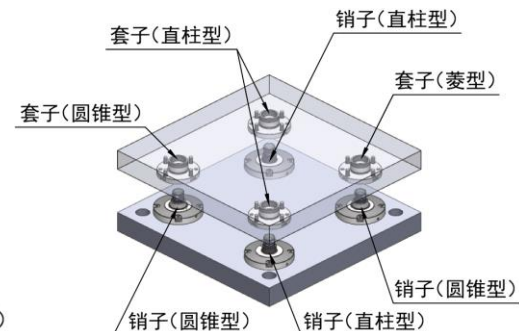

■销子的配置和安装方向

配置交换板时，请按照下图所示，安装圆锥套和菱型套。

菱型套在配置2个和4个时，安装方向不同，需要注意。

配置2个时

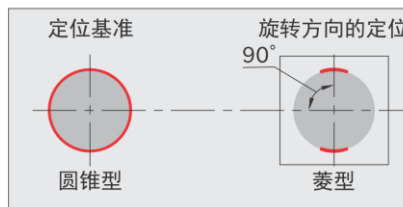

安装方向

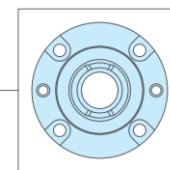

配置4个时

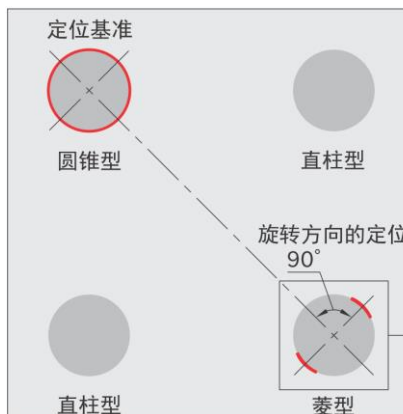

安装方向

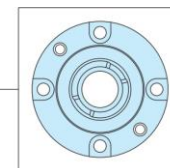

■销子安装孔加工尺寸

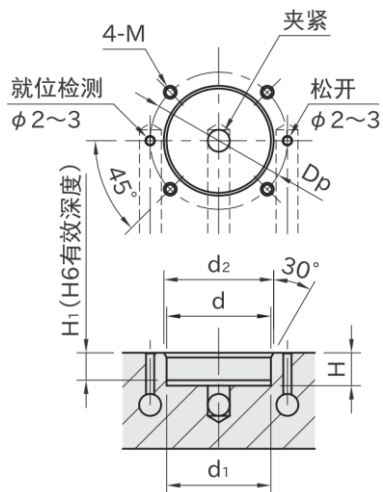

■套子安装孔加工尺寸

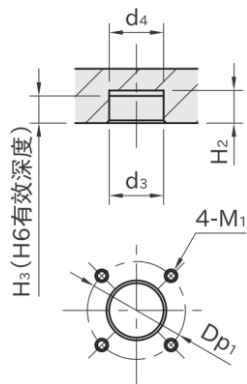

类	型	d (H6)	H ₁	d ₁ (-0.1 -0.3)	H	d ₂	M	D _p
AMWF40-W		48	12	48	16	50	M5×0.8	60
AMWF50-W		58	16	58	20	60	M6×1	72

类	型	d ₃ (H6)	H ₃	d ₄ (-0.1 -0.3)	H ₂	M ₁	D _{p1}
AMWF40-BU		28	12	28	16	M5×0.8	50
AMWF50-BU		36	16	36	20	M6×1	62

■孔间距公差

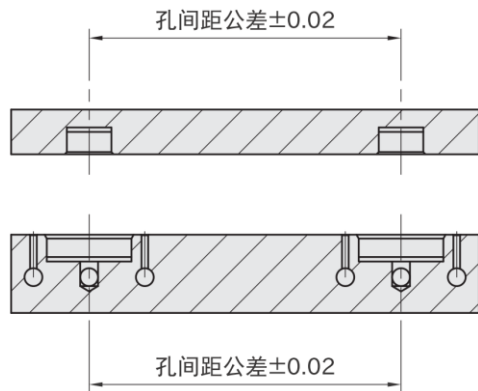

■销子的拆卸方法

将螺栓拧入拆卸用螺孔内，旋拧，完成拆卸。

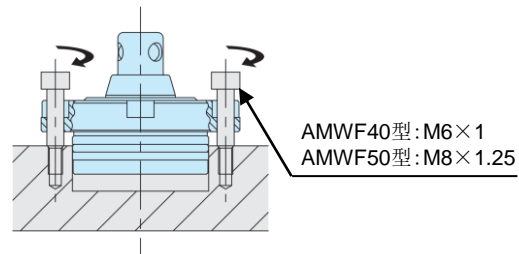

※使用气动柔性定位器(销子)的同一个安装孔进行拆卸。

■套子的拆卸方法

将螺栓拧入拆卸用螺孔内，旋拧，完成拆卸。

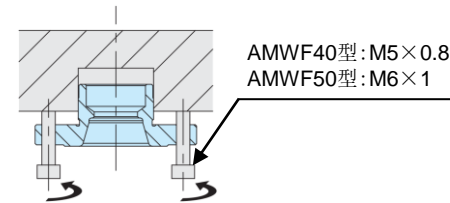

注意事项

■安装气动柔性定位器(销子)时，请先把附件O形环安装到本体上后，再把本体安装到底板上。

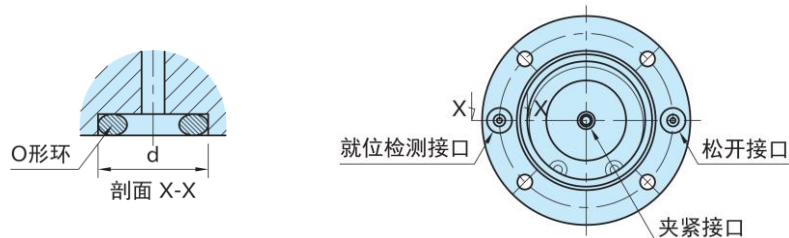

■使用气动柔性定位器(销子)的同一个安装孔进行拆卸。

<适用螺栓尺寸>

AMWF40型: 安装用 M5×0.8, 拆卸用 M6×1

AMWF50型: 安装用 M6×1, 拆卸用 M8×1.25

IMAO CORPORATION 株式会社今尾

日本株式会社今尾上海代表处

地址: 上海市长宁区仙霞路88号太阳广场E502A

邮编: 200336

电话: 021-62090359

电邮: shanghai@imao-cn.com