

对采购本产品表示真挚的感谢！为了使用安全，请妥善保管此“使用说明书”。



※请与CP125的附属使用说明书一起阅读。

型 号	适用 形状固定夹具	适用扩张螺栓 (内形固定夹具用)	容许紧固扭矩 (N·m)	夹紧力 (kN)	夹紧行程	维修用O形环	
						大	小
CP127-06501	CP125-06501	CP127-06501B	15	4.5	Φ0.3	CO 3107A NOK	CO 0602A NOK
CP127-09001	CP125-09001	CP127-09001B	25	7		CO 0211A NOK	CO 0606A NOK
CP127-12001	CP125-12001	CP127-12001B	40	10		CO 0217A NOK	
CP127-16001	CP125-16001	CP127-16001B				CO 1786A NOK	CO 0609A NOK



注意事项

为防止夹口的损坏及变形，请勿在无工件的状态下进行紧固。
另外，超过容许紧固扭矩范围的紧固会导致夹口的持久性极速低下。

使用示例及使用方法

1. 夹口(内形固定夹具)的安装

- 将O形环安装在形状固定夹具上面的槽内。
- 将圆柱销插入夹口的定位孔内安装夹口，利用扩张螺栓(内形固定夹具用)固定。

注) 安装夹口时请完全松开凸轮轴(逆时针旋转到停止为止)。

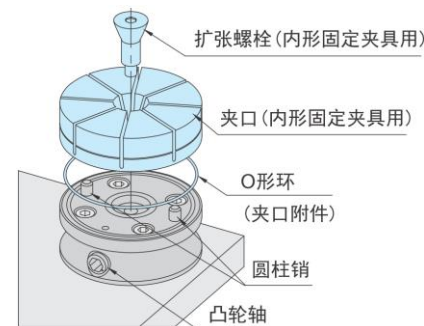

2. 夹口的自行加工

(2-1) 在凸轮轴完全松开的状态下采取自行加工部分的外径尺寸。在那之后，使加工部分扩张到直径为0.3mm，紧固凸轮轴固定。

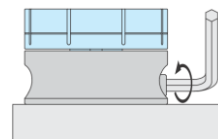

(2-2) 根据工件的形状夹口自行加工。(夹口的自行加工请在可自行加工范围内进行。)

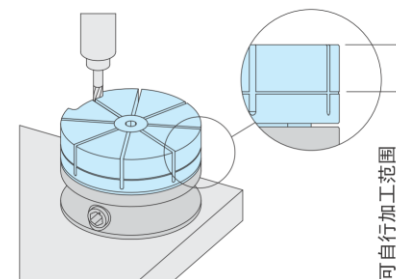

3. 工件的安装

自行加工后松开凸轮轴，安装工件后旋转凸轮轴夹紧。

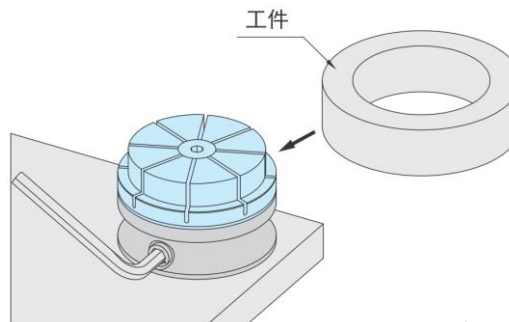

能力线图

