

对心夹钳 使用说明书

CP170-08013N, CP170-08017N

对采购本产品表示真挚的感谢！为了使用安全，请妥善保管此「使用说明书」。

产品各部名称

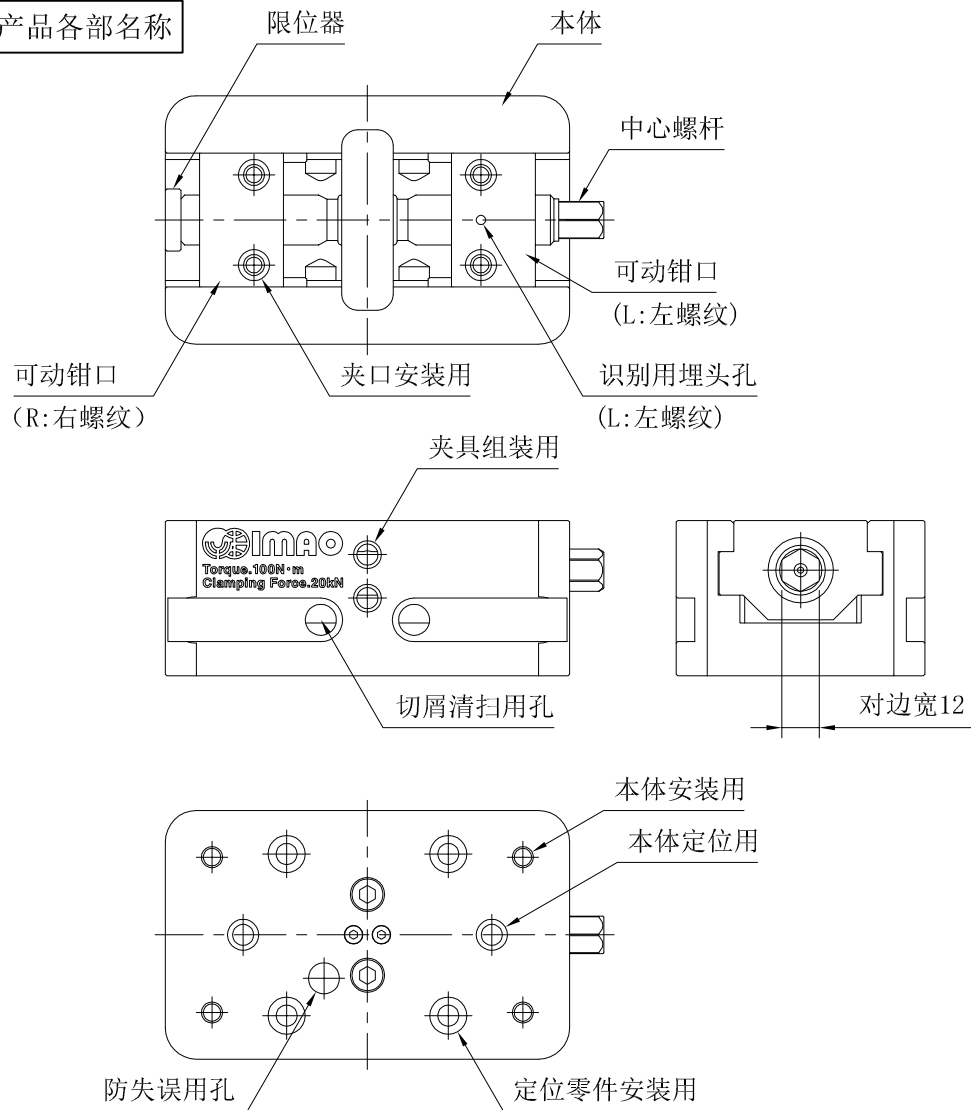

附件 定位螺栓...4根

维护

本产品使用过后，本体槽部、表面和中心螺杆上会附着加工中产生的切屑，请用气枪吹气方式吹出切屑。

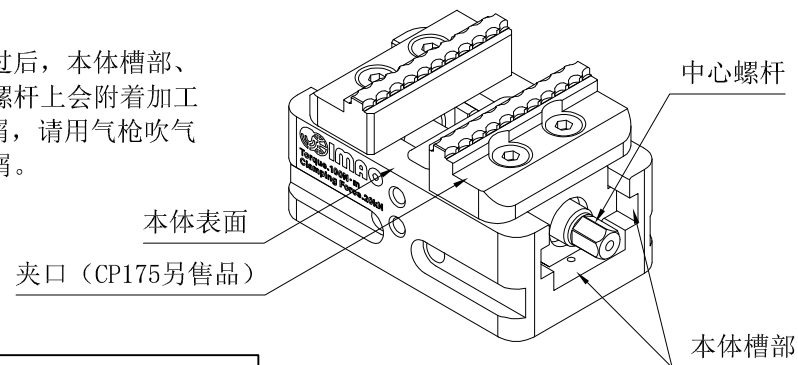

拆下可动钳口进行维护的情况

■ 拆解

向中心螺杆插入外六角扳手（对边宽12），在中心螺杆不旋转的状态下，拆除固定限位器用的内六角平头螺栓（对边宽4）。

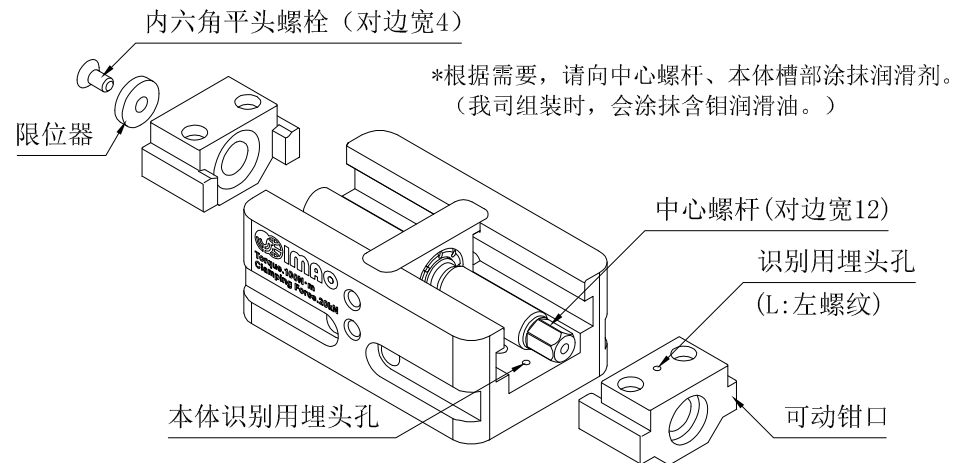

■ 组装

为了使中心螺杆与可动钳口螺纹进给程度相同，在安装可动钳口时，一边向中心螺杆同时按住，两侧可动钳口一边拧动中心螺杆。最后安装限位器。

【注意事项】

- 请务必使用同一部件组装同一个对心夹钳。（多个同时拆解维护时）
- 把可动钳口的识别用埋头孔和本体识别用埋头孔像分解图一样放在同一侧，然后再旋拧螺杆完成组装。

日本株式会社今尾
上海代表处 TEL. +86-21-62090359