

对采购本产品表示真挚的感谢！为了使用安全，请妥善保管此“使用说明书”。

使用示例及使用方法

将手柄放倒至夹紧位置，直接夹紧滑轨。



图1



图2

注意事项

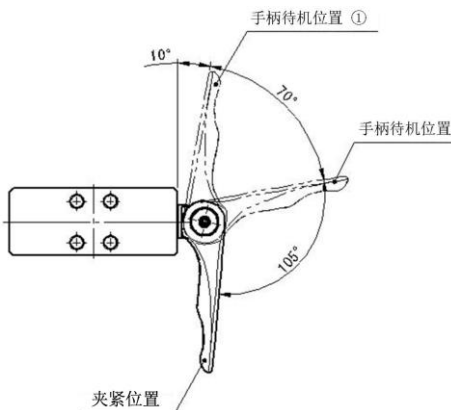
- 操作时，请将手柄放倒至夹紧位置。在中途停止时，将不能发挥其该有的保持力。（请参照使用示例及使用方法中的图1和图2。）
- 由于油等导致滑轨与产品间的摩擦系数明显降低时，保持力可能会下降。
- 若施以较大的冲击载荷，可能会因冲击力而出现位移。
- 推荐定期在手柄的凸轮部位涂抹润滑油。（参照下图）
- 请不要随意分解・改造本产品。

⚠ 请绝对不要松开下图中所表示的螺栓。（会导致无法正常夹紧。）

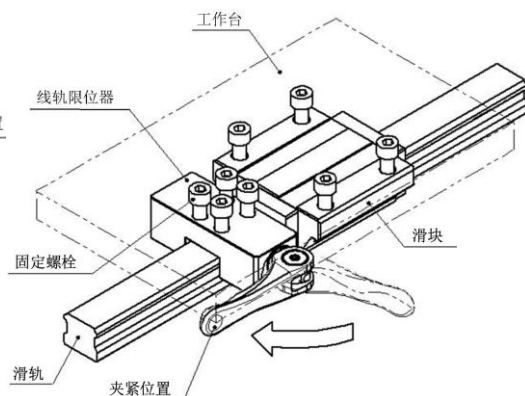
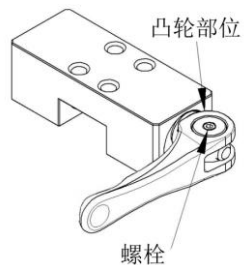

安装方法

- 在松开的状态下(※1)将线轨限位器安装到滑轨上。
- 在使用的工作台等上，暂时固定线轨限位器。
- 使用线轨限位器对滑轨进行轻微夹紧。（参照图3）
- 调节线轨限位器和滑轨之间的间隙。（参照图4）
- 在滑轨轻微夹紧的状态下，拧紧安装用螺栓，进行安装。
- 使线轨限位器处于松开状态(※1)，确认产品对滑轨以及安装面等有无干涉。
 ※1 手柄待机位置①或②的状态。（参照使用示例及使用方法中的图1。）



图3

※请保持左右间隙量的对称。
 （单侧约0.3mm）

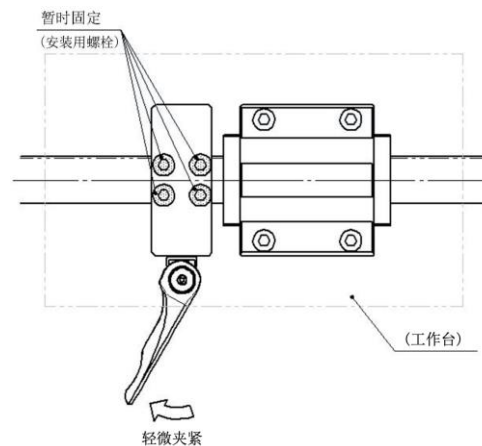

图4

手柄方向的变更方法 (参照图5、6)

1. 松开手柄底部附近的螺丝。(旋拧半圈左右即可。)
2. 接下来松开本体底面靠近手柄侧的螺丝。一直松开到手柄的方向能够自由旋转即可。
3. 改变手柄的方向。可将手柄朝向按照90°为单位的方向进行更改。
4. 手柄的方向调节完成后，拧紧本体底面靠近手柄侧的螺丝。拧到底之后，再反向拧1/4圈。
5. 然后，拧紧手柄底部附近的螺丝。

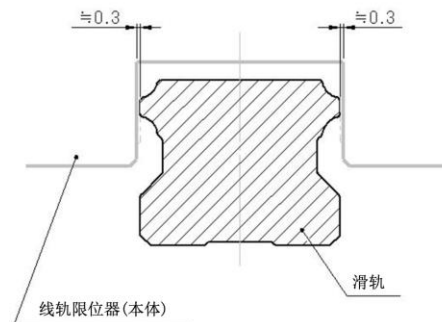

图5



图6

IMAO CORPORATION 株式会社今尾

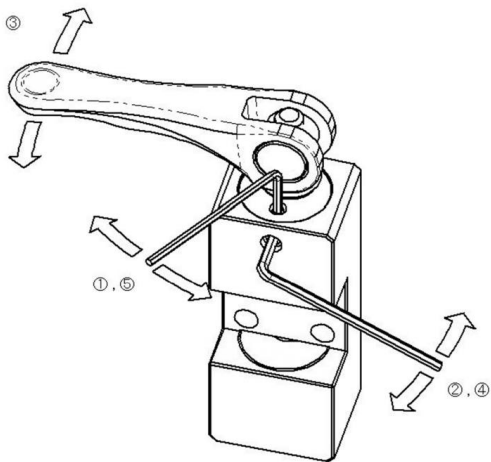
日本株式会社今尾上海代表处

地址: 上海市长宁区仙霞路88号太阳广场E502A

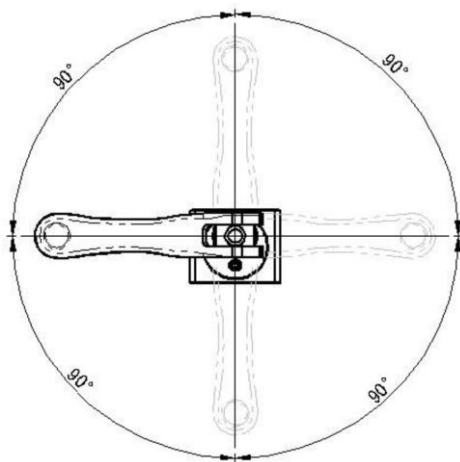
邮编: 200336

电话: 021-62090359

电邮: shanghai@imao-cn.com