

对采购本产品表示真挚的感谢！为了使用安全，请妥善保管此“使用说明书”。

## 安装方法

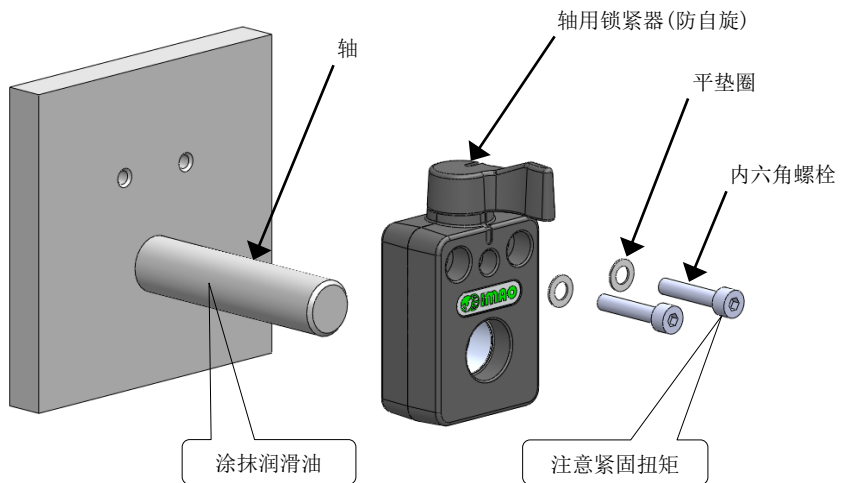

1. 为了防止在安装时产生的划痕等因素引起产品故障，去除轴上的毛刺以及脏物后，在轴和轴用锁紧器(防自旋)的滑动面涂抹润滑油。
2. 请安装附件的平垫圈。
3. 内六角螺栓请参照下方的推荐扭矩进行紧固。  
 ※如果使用超过推荐扭矩进行紧固，会使本体产生变形因而影响产品的正常工作。  
 QC SPL04系列(M4) ··· 1.5 N·m  
 QC SPL09系列(M5) ··· 3.0 N·m
4. 安装好轴用锁紧器(防自旋)以后，请确认轴是否能正常旋转(或是滑动)。  
 如果无法正常旋转(或是滑动)，请将轴用锁紧器(防自旋)和轴的中心对准后，再次安装。

**IMAO CORPORATION 株式会社今尾**

日本株式会社今尾上海代表处

地址: 上海市长宁区仙霞路88号太阳广场E502A

邮编: 200336

电话: 021-62090359

电邮: shanghai@imao-cn.com