

对采购本产品表示真挚的感谢！为了使用安全，请妥善保管此“使用说明书”。

安装配件

将配件安装在夹臂时，务必用扳手等固定夹臂，不要施加回转扭矩。

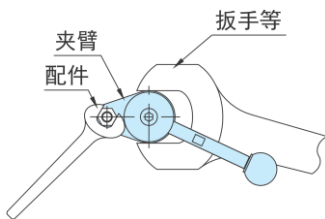

夹臂的安装与拆卸

1. 以本体上的销子放入夹臂65°槽口部的方向，将夹臂套在轴上。
2. 将轴的对边宽与垫圈的槽孔嵌合后，用内六角螺栓固定。
 拧内六角螺栓时请按照垫圈处所表示的扭矩进行拧紧。
3. 紧固球头柱塞。
 拆卸时与上述安装步骤相反。

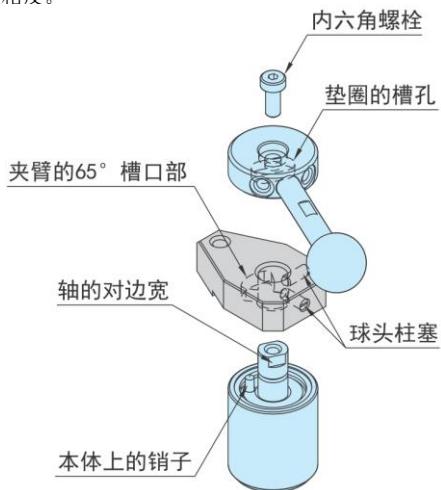

构造和部件名称

保养等的分解作业时，请参考。

- 1: 本体
- 2: 轴
- 3: 夹臂
- 4: 垫圈
- 5: 防护套
- 6: 销子
- 7: 定位销
- 8: 压缩线圈弹簧
- 9: 球头柱塞
- 10: 内六角紧固螺钉
- 11: 低头内六角螺栓
- 12: 手柄
- 13: 球柄

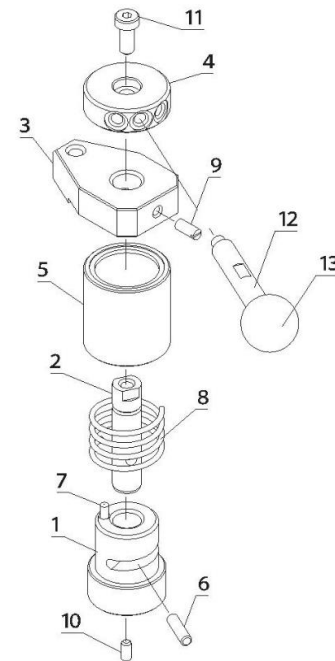

IMAO CORPORATION 株式会社今尾

日本株式会社今尾上海代表处

地址: 上海市长宁区仙霞路88号太阳广场E502A

邮编: 200336

电话: 021-62090359

电邮: shanghai@imao-cn.com